

CZ

SK

VIFITO

VIFITO HORNÍ KLADKA PRO U70

ADAPTÉR PRO POSILOVACÍ LAVICI

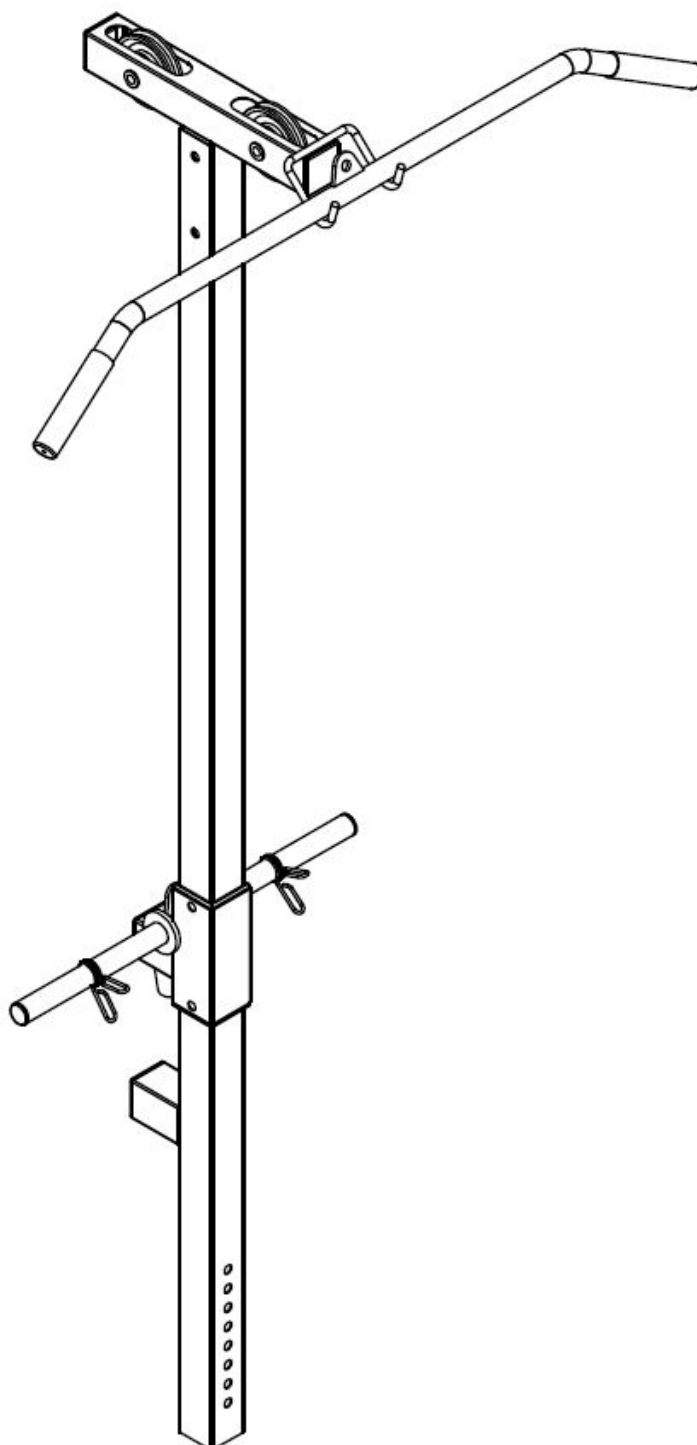

CZ	Obsah	2
	Bezpečnostní pokyny	3
	Montáž	4-7

SK	Bezpečnostné pokyny	8
	Montáž	9-12













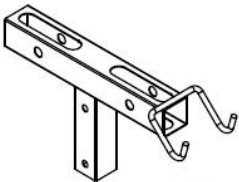
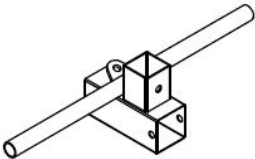
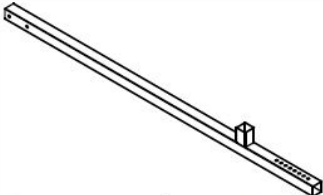

Upozornění:

1. Před montáží stroje a jeho používáním si pozorně přečtěte celý uživatelský návod a dodržujte bezpečnostní pokyny.
2. Manuál si uschovejte pro případ budoucí potřeby.
3. Pro bezproblémové fungování stroje a prodloužení životnosti věnujte dostatečnou pozornost údržbě trenážéru.
4. Nesprávný postup montáže, nedodržení pokynů k údržbě a používání stroje v rozporu s návodem k použití mohou vést k poškození stroje, neuznání záruky či zpoplatnění servisního zásahu.



1. Děti ani domácí mazlíčci nesmí být v blízkosti trenažéru ponecháni bez dozoru.
2. V danou chvíli může trenažér při cvičení používat pouze jedna osoba.
3. Pokud pocítíte závrať, nevolnost nebo jakoukoliv bolest, ihned přestaňte cvičit a vyhledejte lékaře.
4. Trenažér umístěte na rovný a čistý povrch. Nenechávejte ho venku ani v blízkosti vody.
5. Ruce udržujte mimo dosah pohyblivých částí.
6. Na cvičení noste vhodné oblečení. Nepoužívejte volné oblečení, které by se mohlo zachytit do trenažéru. Vždy noste běžecké boty nebo tenisky.
7. Toto zařízení se smí používat pouze pro účely popsané v této příručce. **NEPOUŽÍVEJTE** příslušenství, které není doporučeno výrobcem.
8. Do blízkosti trenažéru neumisťujte žádné ostré předměty.
9. Osoby se zdravotním postižením by neměly používat trenažér bez pomoci kvalifikované osoby nebo lékaře.
10. Před použitím trenažéru se vždy řádně protáhněte a zahřejte.
11. Pokud jakákoliv část trenažéru správně nefunguje, trenažér do vyřešení problému nepoužívejte.
12. Je doporučeno cvičit pod dohledem další osoby.
- 13. Nosnost: 90 kg.**



			
1 1 ks	2 1 ks	3 1 ks	4 2 ks
			
5 1 ks	6 2 ks	7 4 ks	8 3 ks
			
9 2 ks	10 2 ks	11 2 ks	12 2 ks
			
A 2 ks	B 2 ks		

SEZNAM DÍLŮ

Č.	NÁZEV	KS	Č.	NÁZEV	KS
1	KLADKOVÝ RÁM	1	7	KOVOVÉ POUZDRO	4
2	RÁM ZÁVAŽÍ	1	8	KARABINA	3
3	HLAVNÍ RÁM	1	9	REDUKCE NA KOTOUČE	2
4	PRUŽINOVÝ UZÁVĚR 25 mm	2	10	PRUŽINOVÝ UZÁVĚR 50 mm	2
5	DLOUHÝ ZAHNUTÝ ADAPTÉR	1	11	GUMOVÝ DORAZ 50 mm	2
6	KLADKA	2	12	GUMOVÝ DORAZ 25 mm	2
A	ŠROUB M10x70 mm, 2 PLOCHÉ PODLOŽKY, MATKA M10				2
B	ŠROUB M10x65 mm, 2 PLOCHÉ PODLOŽKY, MATKA M10				

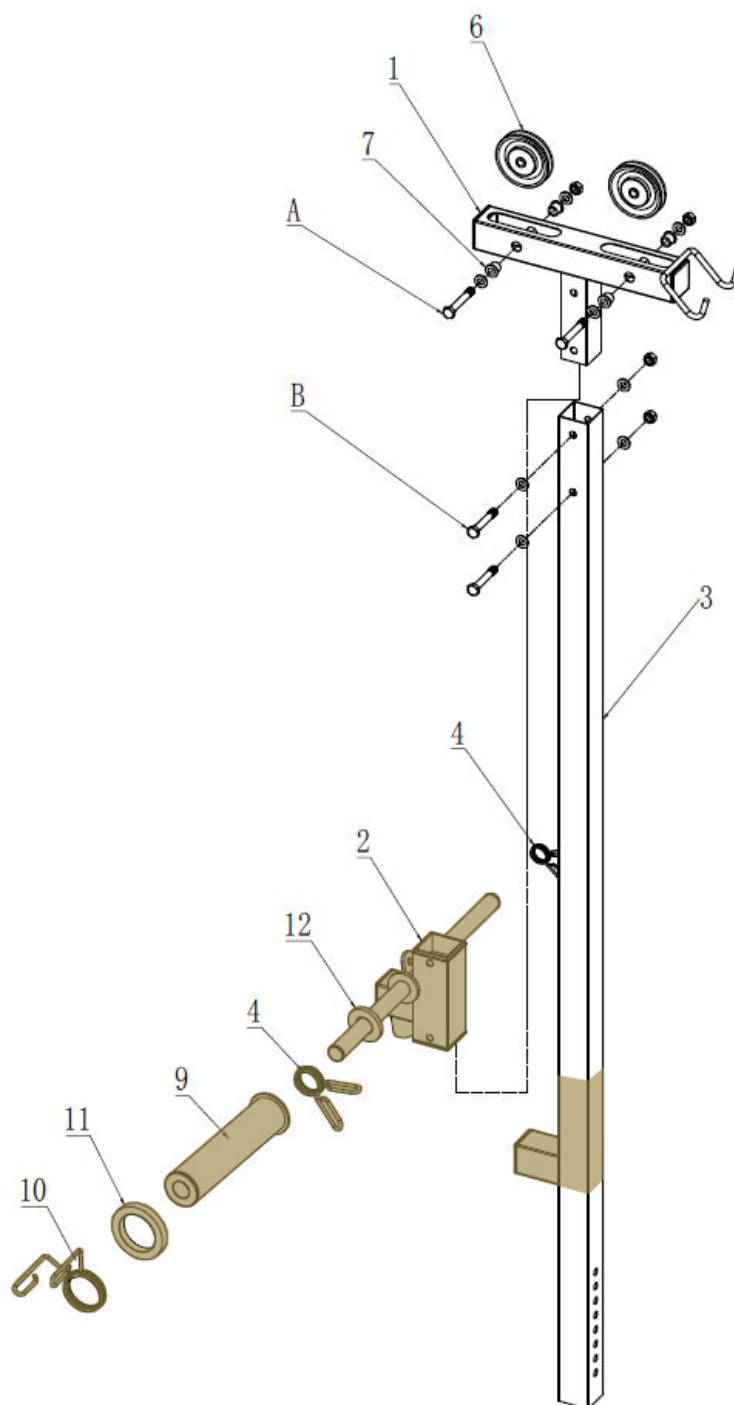

Rám závaží (2) nasuňte na hlavní rám (3) až na vyznačené místo.

Na rám závaží (2) poté nasuňte malý gumový doraz (12) a pružinový uzávěr (4). Na rám závaží (2) můžete také nasadit redukce pro olympijské kotouče (9) spolu s velkým gumovým dorazem (11) a pružinovým uzávěrem (10).

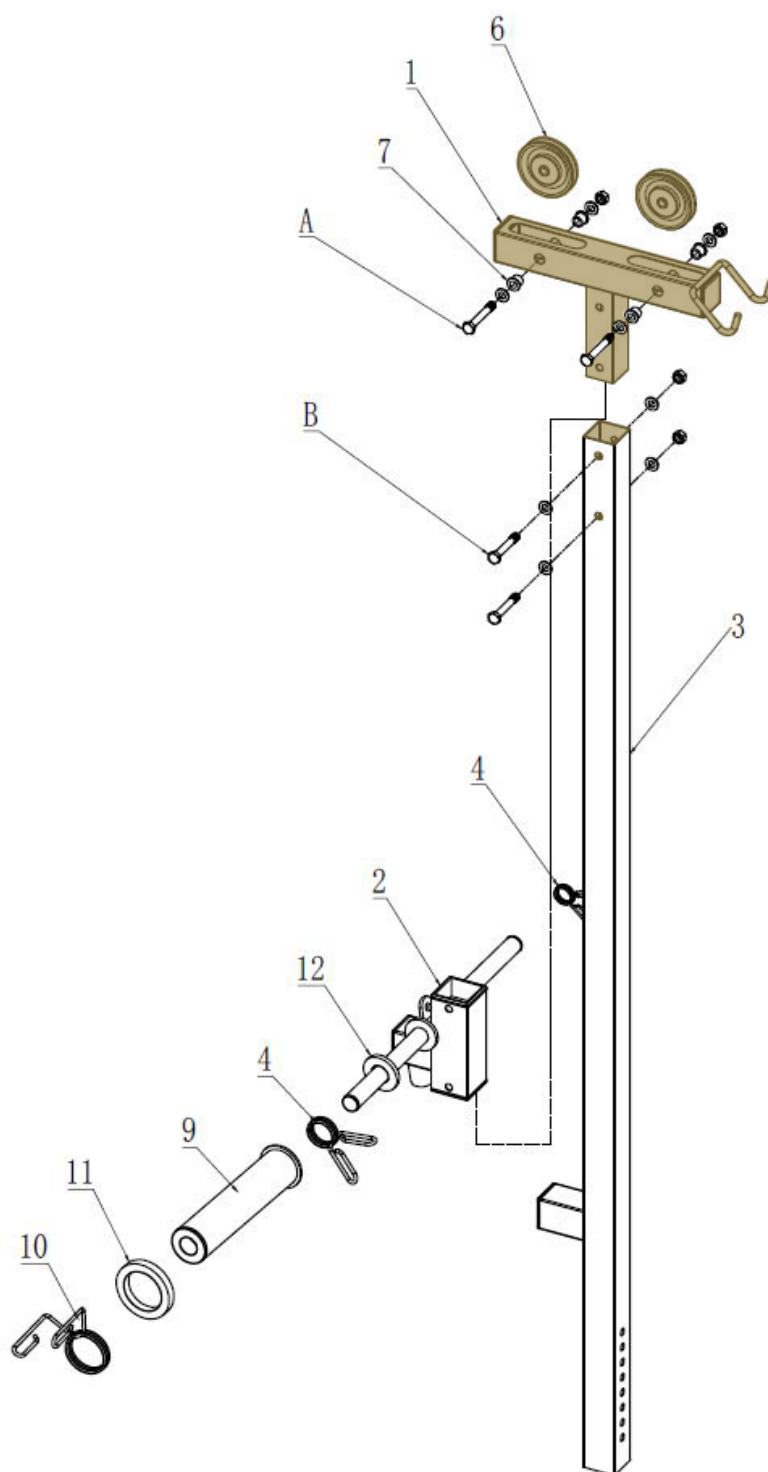

Do kladkového rámu (1) vložte dvě kladky (6) a zafixujte je pomocí 2 montážních sad (A) a 4 kovových pouzder (7).

Kladkový rám (1) poté nasadte na hlavní rám (3) a poté jej zafixujte pomocí 2 montážních sad (B).

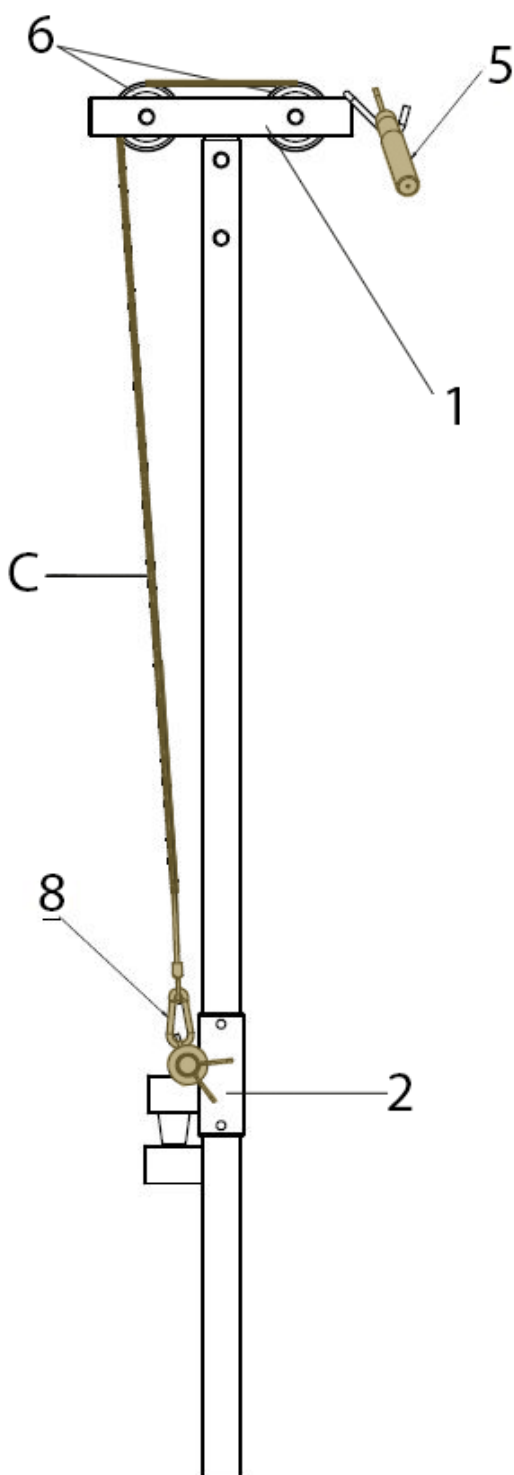

Kladkové lano (C) připevněte do rámu závaží (2) pomocí karabiny (8).











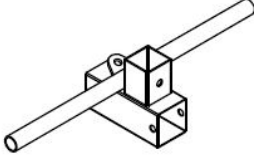
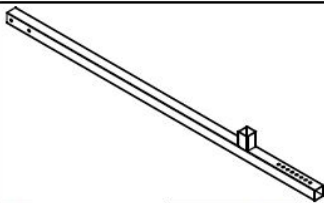

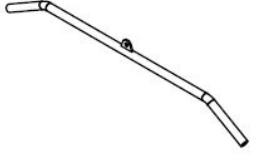
Kladkové lano následně protáhněte kladkami (6) v kladkovém rámu (1) a pomocí 2 karabin jej připevněte k adaptéru (5).

Horní kladku můžete zasunout do posilovací lavice VIFITO U70.

Montáž je tímto hotová.

1. Deti ani domáci miláčikovia nesmú byť v blízkosti trenažéra ponechaní bez dozoru.
2. V danej chvíli môže trenažér pri cvičení používať iba jedna osoba.
3. Ak pocítite závrat, nevoľnosť alebo akúkoľvek bolesť, ihneď prestaňte cvičiť a vyhľadajte lekára.
4. Trenažér umiestnite na rovný a čistý povrch. Nenechávajte ho vonku ani v blízkosti vody.
5. Ruky udržiajte mimo dosahu pohyblivých častí.
6. Na cvičenie noste vhodné oblečenie. Nepoužívajte voľné oblečenie, ktoré by sa mohlo zachytiť do trenažéra. Vždy noste bežecké topánky alebo tenisky.
7. Toto zariadenie sa smie používať iba na účely popísané v tejto príručke. **NEPOUŽÍVAJTE** príslušenstvo, ktoré nie je odporúčané výrobcom.
8. Do blízkosti trenažéra neumiestňujte žiadne ostré predmety.
9. Osoby so zdravotným postihnutím by nemali používať trenažér bez pomoci kvalifikovanej osoby alebo lekára.
10. Pred použitím trenažéra sa vždy riadne pretiahnite a zahrejte.
11. Ak akákoľvek časť trenažéra správne nefunguje, trenažér do vyriešenia problému nepoužívajte.
12. Je doporučené cvičiť pod dohľadom ďalšej osoby.
- 13. Nosnosť: 90 kg.**



 1	1 ks	 2	1 ks	 3	1 ks	 4	2 ks
 5	1 ks	 6	2 ks	 7	4 ks	 8	3 ks
 9	2 ks	 10	2 ks	 11	2 ks	 12	2 ks
 A	2 ks	 B	2 ks				

ZOZNAM DIELOV

Č.	NÁZOV	KS	Č.	NÁZOV	KS
1	KLADKOVÝ RÁM	1	7	KOVOVÉ PÚZDRO	4
2	RÁM ZÁVAŽIA	1	8	KARABÍNA	3
3	HLAVNÝ RÁM	1	9	REDUKCIA NA KOTÚČE	2
4	PRUŽINOVÝ UZÁVER 25 mm	2	10	PRUŽINOVÝ UZÁVER 50 mm	2
5	DLHÝ ZAHNUTÝ ADAPTÉR	1	11	GUMENÝ DORAZ 50 mm	2
6	KLADKA	2	12	GUMENÝ DORAZ 25 mm	2
A	SKRUTKA M10x70 mm, 2 PLOCHÉ PODLOŽKY, MATICA M10				2
B	SKRUTKA M10x65 mm, 2 PLOCHÉ PODLOŽKY, MATICA M10				

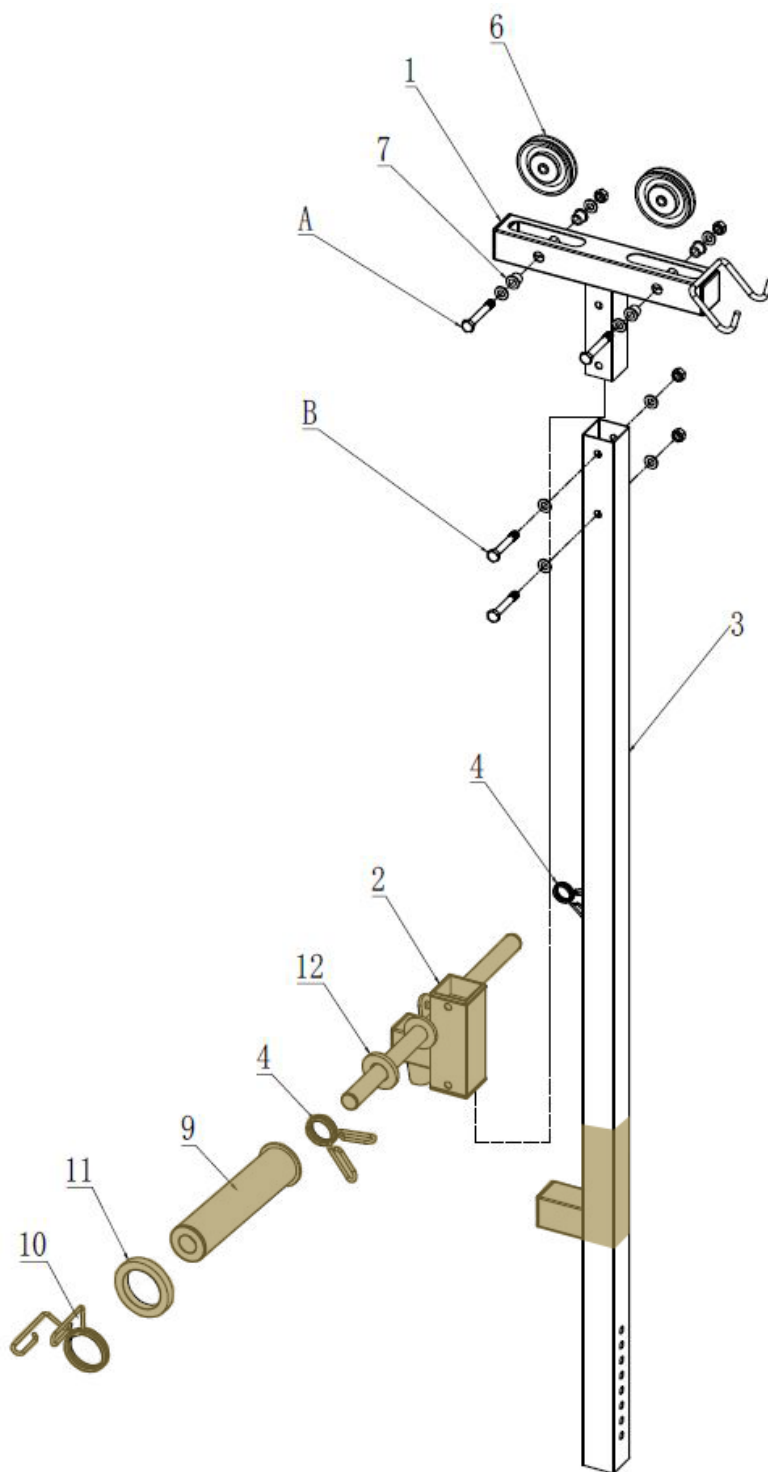

Rám závažia (2) nasuňte na hlavný rám (3) až na vyznačené miesto.

Na rám závažia (2) potom nasuňte malý gumový doraz (12) a pružinový uzáver (4). Na rám závažia (2) môžete tiež nasadiť redukcie pre olympijské kotúče (9) spolu s veľkým gumovým dorazom (11) a pružinovým uzáverom (10).

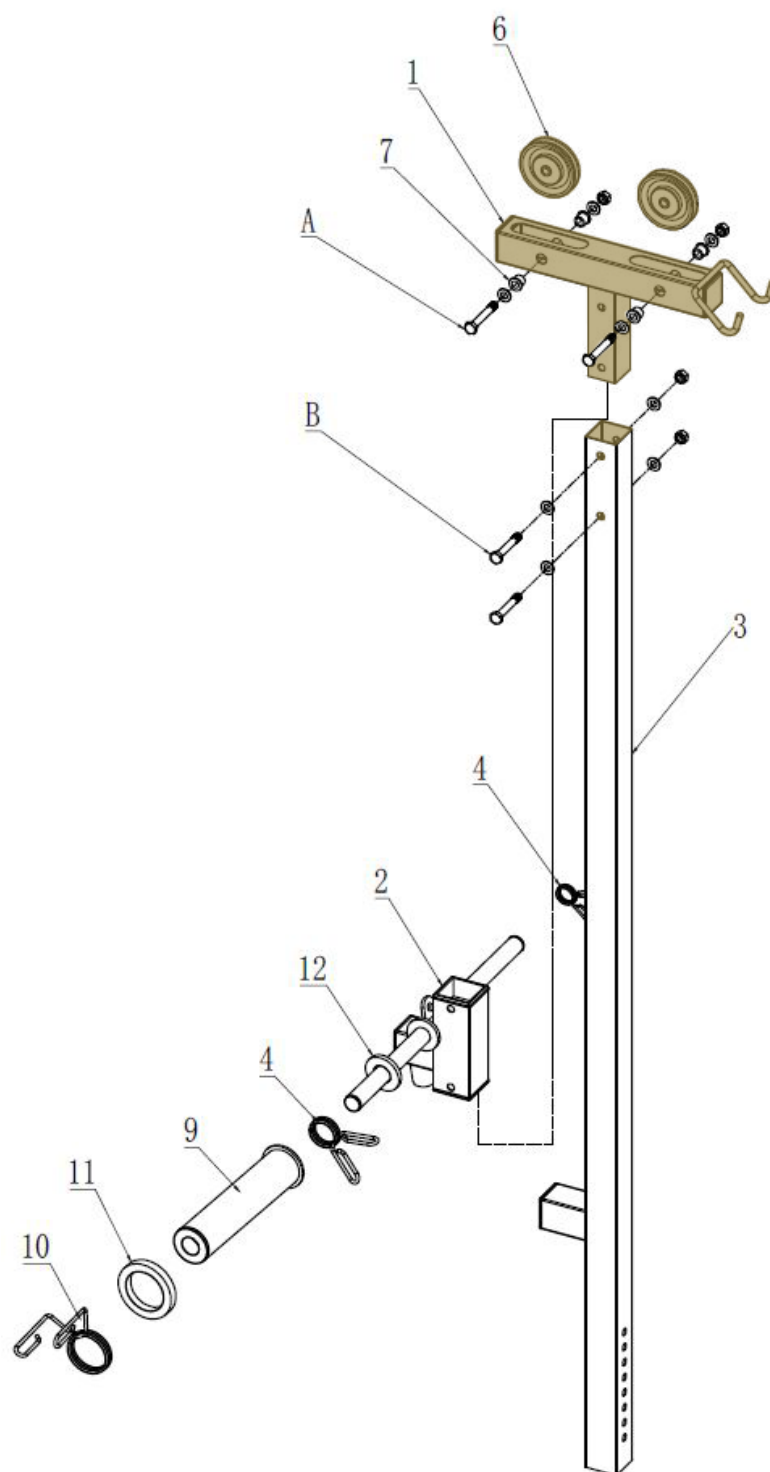

Do kladkového rámu (1) vložte dve kladky (6) a zafixujte ich pomocou 2 montážnych sád (A) a 4 kovových puzdiar (7).

Kladkový rám (1) potom nasadíte na hlavný rám (3) a potom ho zafixujete pomocou 2 montážnych sád (B).

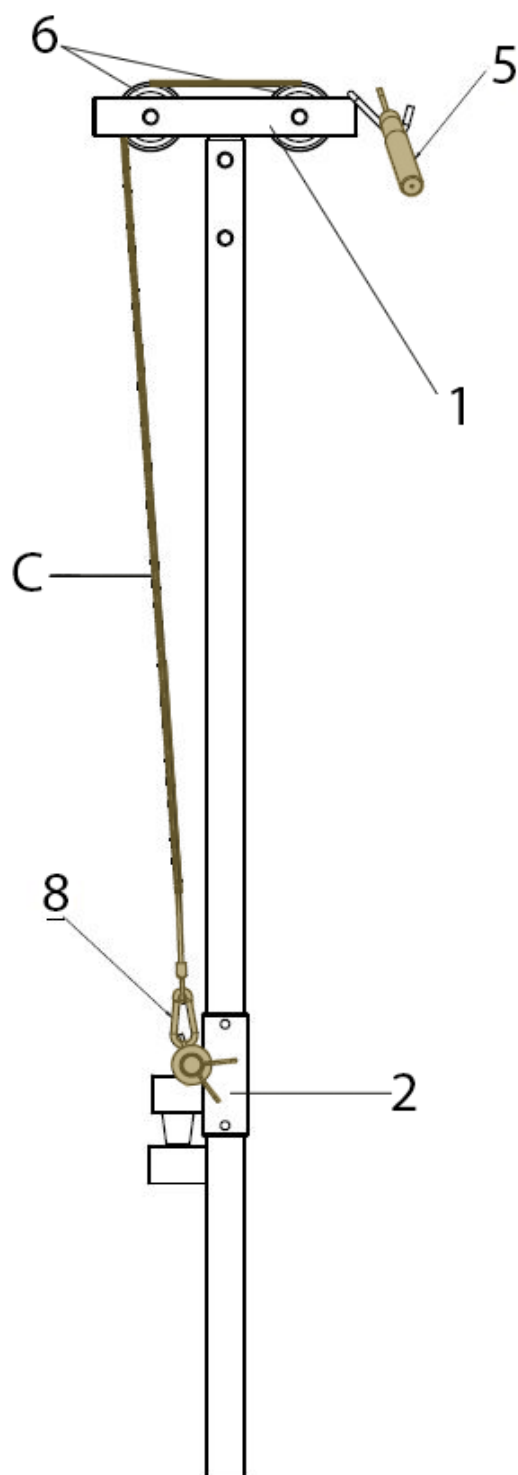

Kladkové lano (C) pripevnite do rámu závažia (2) pomocou karabíny (8).

Kladkové lano následne pretiahnite kladkami (6) v kladkovom ráme (1) a pomocou 2 karabín ho pripevnite k adaptéru (5).

Hornú kladku môžete zasunúť do posilňovacej lavice VIFITO U70.

Montáž je týmto hotová.



Dovozce a distributor pro
Českou a Slovenskou republiku
Trinteco spol. s r.o.
Na Strži 2102/61a,
140 00 Praha 4 – Krč
IČ: 052 54 175 DIČ:CZ05254175